

ANWB FIETSVERZEKERING

Wilt u onbezorgd fietsen? Sluit uw ANWB Fietsverzekering of ANWB E-bikeverzekering dan direct voordelig af via Matrabike.

- + BIJ DIEFSTAL OF TOTAAL VERLIES DIRECT EEN NIEUWE FIETS
- + PRIJSTIJGINGEN EN ACCESSOIRES ZIJN MEEVERZEKERD
- + 5% EXTRA KORTING VOOR ANWB LEDEN
- + GRATIS PECHPAS BIJ EEN E-BIKEVERZEKERING (DIEFSTAL+SCHADE)



5 MINUTEN VAN UW TIJD
GA NAAR WWW.MATRABIKE.NL/VERZEKERING

BEREKEN VOORAF UW PREMIE

Uw verzekeringspremie is afhankelijk van de prijs van uw fiets en uw woonplaats. Wij berekenen de premie automatisch voor u.

1. VERZEKEREN TEGEN DIEFSTAL

Wordt uw fiets tijdens uw verzekeringsperiode gestolen, dan krijgt u kosteloos direct een nieuwe van hetzelfde merk en hetzelfde type. Ook prijsstijgingen zijn meeverzekerd.

2. DIEFSTAL EN BESCHADIGINGPLUS

Met deze uitgebreide ANWB fietsverzekering is uw fiets naast diefstal, tegen bijna al uw schade verzekerd. Sluit u een verzekering af voor uw elektrische fiets, dan is schade aan uw accu ook meeverzekerd.

DAAROM **matrabike**

14 DAGEN BEDENKTIJD

Heeft u uw fiets in onze webwinkel gekocht, dan heeft u een bedenktijd van 14 dagen.



Binnen 14 dagen kunt u uw fiets altijd retourneren. Voor de voorwaarden en werkwijze gaat u naar:

matrabike.nl/klantenservice/retourneren

UW FIETS ONDERHOUDEN

Uw fiets, daar moet u zuinig op zijn. Geef uw fiets daarom minstens één keer per jaar een uitgebreide servicebeurt. *Wilt u aanspraak maken op onze garantieperiode van twee jaar, dan bent u verplicht uw fiets op de juiste wijze te onderhouden.*

Volg Matrabike op Facebook voor handige tips en aanbiedingen



Op Youtube vindt u alle montagevideo's Wel zo handig!



Volg Matrabike op Twitter voor nieuws en knaalaanbiedingen



Op onze site vindt u daarvoor handige tips & trucs.
WWW.MATRABIKE.NL/ONDERHOUD

matrabike

AL 25 JAAR DE VOORDELIGSTE IN FIETSPLEZIER!

MONTAGEHANDLEIDING

GEFELICITEERD MET UW NIEUWE FIETS!



ANWB FIETSVERZEKERING

SLUIT IN 5 MINUTEN UW FIETSVERZEKERING AF VIA www.matrabike.nl/verzekering



Uw fiets is een kostbaar bezit. Helaas worden veel fietsen gestolen. Wees zuinig op uw fiets, verzeker deze via Matrabike bij ANWB.

AL VANAF
€16,-
PER JAAR!



AL UW GEGEVENS BIJ ELKAAR

Vul hieronder de gegevens van uw fiets in en bewaar dit boekje goed. Zo heeft u altijd de noodzakelijke gegevens bij de hand in het geval van diefstal of contact met onze klantenservice.

Reservesleutel



ORDER/FACTUURNUMMER:

DATUM VAN AANKOOP:

SLEUTELNUMMER:

FRAMENUMMER:

Vergeet niet om uw reservesleutel op een veilige plek op te bergen. Is uw fiets verzekerd, dan dient u bij diefstal altijd alle originele fietssleutels te overhandigen!

CADEAU! 5% KORTING

WIJ ZIJN BLIJ MET U ALS KLANT EN HOPEN DAT U BLIJ BENT MET ONS.

Daarom geven wij u 5% korting cadeau voor een volgende aankoop. Deze code kunt u invullen in het bestelproces van de webwinkel. De korting wordt dan automatisch verrekend.

IEMAND ANDERS BLIJ MAKEN?

U mag deze code natuurlijk ook weggeven aan een vriend of vriendin.

XXXXXXXXX UW CODE

De code is slechts éénmaal geldig.

KLANTENSERVICE: 0416-342012 / klantenservice@matrabike.nl

WWW.MATRABIKE.NL

KLANTENSERVICE: 0416-342012 / klantenservice@matrabike.nl

MONTAGEVOORSCHRIFTEN

Deze handleiding leidt u door het montageproces van uw fiets. Bewaar deze handleiding voor toekomstig gebruik. Bekijk ook de video's.

YouTube

benodigheden:

- Kruiskopschroevendraaier
- Inbussleutel 4,5 en 6
- Steeksleutel 8,10,13,14 en 15



1. VOORWIEL

Plaats het voorwiel in de voorvork. Plaats het voorwiel zo in de voorvork dat de voorwielhouders de uitstekende delen van de as goed omsluiten.

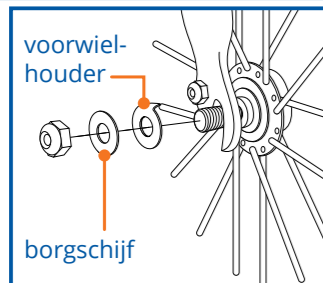

Bevestig de borgschijfjes en de asmoeren op de as. Draai de beide asmoeren om beurten in meerdere stappen stevig aan, zodat het wiel in het midden blijft.

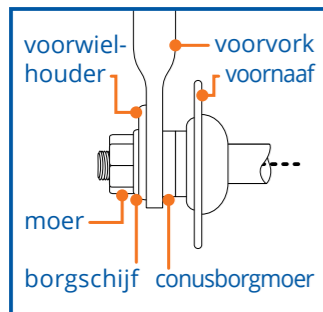

Let op: Bij het monteren van het voorwiel is het belangrijk dat de as zich op de juiste wijze in de voorwielhouder bevindt. Alleen dan kunt u er zeker van zijn dat de fiets stevig aan de voorvork gemonteerd is. Let bij het inbouwen van het wiel op eventuele wielrichtingen. U vindt de juiste gegevens op de banden.

2. STUUR

Het vastzetten van het stuur

De fiets is afgeleverd met het stuur dwars of naast het frame en dient in de juiste positie gezet te worden. Plaats het stuur met de remmen in de rijrichting in het voorvorkframe **8**, draai de expanderbout **2** vast met ringsteeksleutel 13 of inbussleutel 6.

Hoogte veranderen

Draai de expanderbout **2** met ringsteeksleutel 13 linksom of inbussleutel 6 uit de voorbouw **1**. U kunt het stuur in de hoogte verstellen nadat de expanderbout **2** enkele slagen is losgedraaid en de wigwerking in de stuuras met een lichte slag bovenop de expanderbout is opgeheven. Daardoor wordt ook de klemspanning van het klemstuk **7** tussen de voorbouwafschuining **6** en het voorvorkframe **8** opgeheven. Nu kan de hoogte van het stuur worden afgesteld door het stuur naar boven of beneden in het voorvorkframe **8** te draaien. Draai alles weer goed vast.

Let op: Trek de stuurpen niet verder uit dan de veiligheidsmarkering **5**. In het belang van uw eigen veiligheid moet de stuurpen nog minimaal 2,5 maal de afmeting van zijn doorsnede in het voorvorkframe blijven. De markering **5** op de stuurpen helpt de juiste maat te vinden.

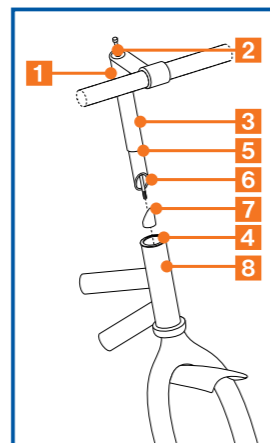

3. SPATBORD EN VOORLAMP

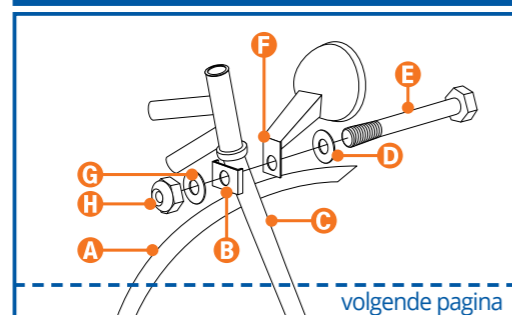

Plaats het spatbord **A** met het bevestigingsplaatje **B** wat aan het spatbord vastzit achter de voorvork **C**. Plaats eerst een ring **D** om de bout **E** en daarna door het gat in de koplamp-bevestigingshouder **F**. Plaats deze door het gat in de voortrok en haal hem door het bevestigingsplaatje heen. Vervolgens door een veerring **G** en de borgbout **H**. bevestig nu de

spatbord afstandhouder **I** aan de voorvork met behulp van een boutje **J** met een veerring **K**, doe dit aan beide zijden van de fiets. Wanneer uw fiets een naafdynamo heeft, kan het zijn dat deze nog aangesloten moet worden. Steek de aansluitstekker van de verlichting in de dynamo. Wanneer uw fiets een lamp op batterij bevat dient u het kunststof lipje voorzichtig en in zijn geheel uit de zijkant van de lamp te trekken. Wanneer u dit niet doet zal de verlichting niet functioneren. Als het kunststof lipje afbreekt zal de lamp open geschroefd moeten worden, om het restant te verwijderen.

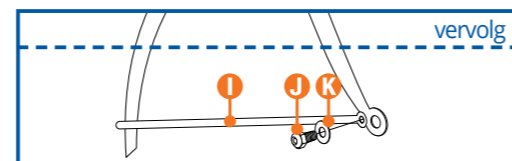

4. REM

Na het monteren van het voorwiel kunt u de rem monteren. De kabel moet door de geleiderbuis nog in de houder worden geplaatst, zodat deze met de verdikking aan het eind achter de houder blijft haken. Zorg ervoor dat de remkabelbegeleider niet onder spanning staat.

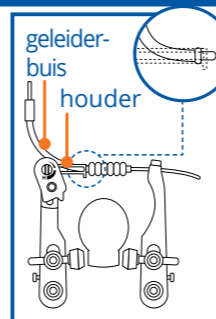

5. PEDALEN

1. Zoek het juiste pedaal bij de juiste crank. Het pedaal met de letter **L** hoort bij de crank **L**, en de letter "R" hoort bij de crank **R**. Rechts is de zijde waar ook het tandwiel zit (zie afbeelding)

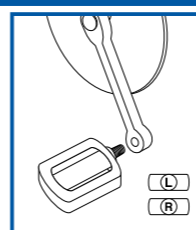

2. Schroef met de hand het linker pedaal een paar slagen vast. De draairichting is linksom, tegen de wijzers van de klok in. Draai vervolgens het pedaal vast met steeksleutel 15.

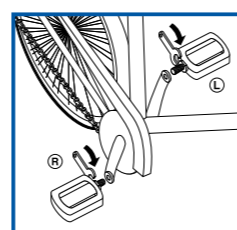

Let op: het linkerpedaal heeft linkse schroefdraad. Draai de pedalen zeer goed vast. **3.** Herhaal dit voor het rechterpedaal, voor dit pedaal is de draairichting rechtsom, met de wijzers van de klok mee.

Let op: Bij het vastdraaien van de pedalen altijd vastzetten in de rijwielrichting. Bij het losdraaien tegen de rijwielrichting in. Controleer regelmatig of de pedalen stevig vastzitten.

6. ZADEL

Het vastzetten van het zadel

Steek de zadelpen in de zitbuis (minimaal 7 cm). Zet de zadelpenbout **A** goed vast met een 13 of 14 mm sleutel. De maximale hoogte van het zadel wordt aangegeven door een markering op de zadelpen.

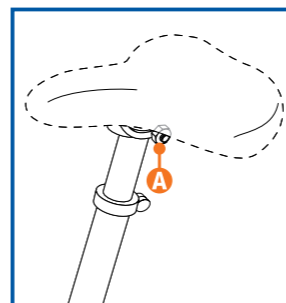

Indien uw fiets is uitgerust met een snelspanbout dient u deze stevig aan te drukken in de richting van het frame. Bij zadels met een snelspanner wordt het zadel in hoogte vermeld door het los- en vastdrukken van deze snelspannerhendel.

Zadel instellen

Over het algemeen is de stand van het zadel goed als u met het been gestrekt met uw voet het pedaal in de laagste stand raakt. Als u in deze stand op het zadel zit, moet u met uw tenen de grond nog kunnen raken. Tijdens het fietsten zet u de bal van uw voet op het pedaal en houdt u uw benen iets gebogen. Dit is erg belangrijk voor de ontspanning van uw beenspieren.

Let op: De zadelpen moet, net als de stuurpen, nog minimaal 2,5 maal de afmeting van zijn doorsnede in de zitbuis (het frame) blijven. Deze hoogte is met een veiligheidsmarkering aangegeven. Bij fietsen met een lagere framehoogte moet bij gebruik van een lange zadelpen er ook op worden gelet dat de veiligheidsmarkering niet te zien is!

AXA Solid + Defender

PRODUCT INFORMATIE/PRODUCT INFORMATION/L'INFORMATION DE PRODUIT
Productwijzigingen voorbehouden/Product modification reserved/Modification apportées au produit

Ringslot
Frame lock
Antivol cadre

INHOUD VERPAKKING
CONTENTS PACKAGING
FOURNITURE



BEDIENING
OPERATION
L'EXPLOITATION

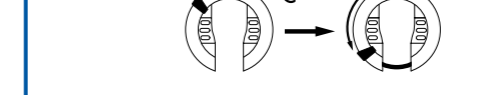

GEGEVENS VOOR UW VERZEKERING

SLEUTELSERVICE
KEY SERVICE
SERVICE CLES

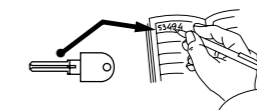

www.axa-stenman.com

FRAMENUMMER
Onderaan
de trapas

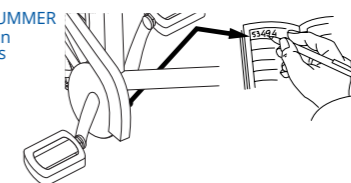

MONTAGE 1 OF 2
MOUNTING 1 OR 2
ASSEMBLÉE 1 OU 2

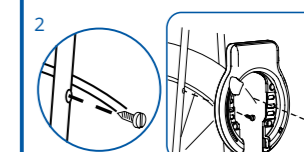
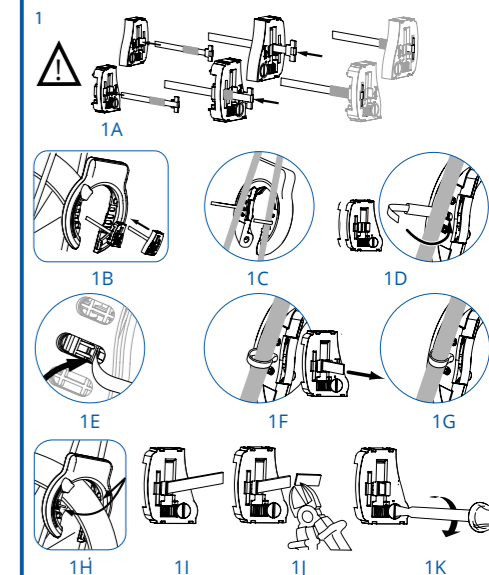

3
OPTIE MONTAGE OP MTB
OPTIONAL MOUNTING MTB
MONTAGE EN OPTION VTT

